

# Seria 270

Zawór elektromagnetyczny  
2/2-drogowy NC  
działania bezpośredniego  
G 3/8 - G 2



## Wykonania

Dla regulowania i dozowania w branżach przemysłowych:

- zakłady przemysłowe
- nawadnianie
- instalacje przeciwpożarowe
- browarnictwo
- instalacje grzewcze
- przemysł spożywczy
- techniki pomiarowe
- techniki sanitarne
- przemysł stoczniowy
- ochrona środowiska
- kolejnictwo
- oczyszczanie wody
- procesy próżniowe



## Dane techniczne

Średnica przepływu	8 - 45 mm
Ciśnienie	0 - 4 bar
Temperatura otoczenia	- 10°C...+ 35°C
Media	neutrale gazy i płyny
Lepkość	22 mm <sup>2</sup> /s
Obudowa	mosiądz i stal szlachetna
Części wewnętrzne	mosiądz i stal szlachetna
Pierścień zwarciovy	miedź
Uszczelnienie	NBR, Viton, EPDM
Pozycja zaudowy	zabudowa pionowa
Waga	zabacz tabelę

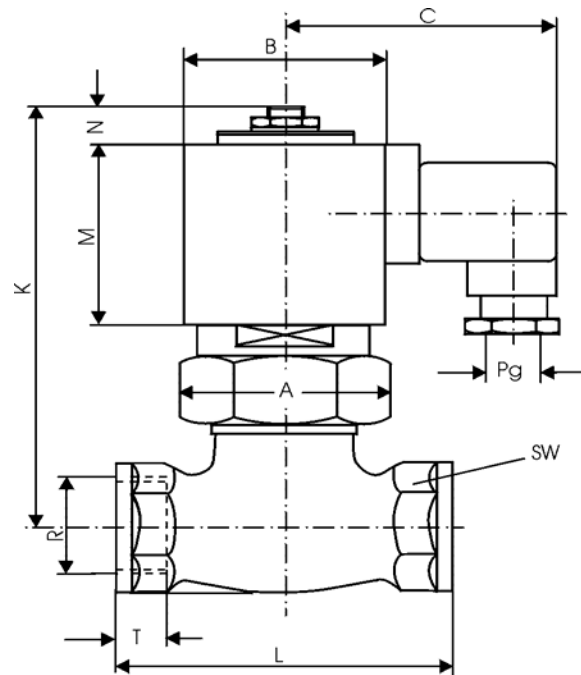

## Dane elektryczne

Napięcie nominalne	AC: 24,42,110,230V 50/60Hz DC: 24,110,205,220V
Spadki napięcia	- 10 % ... + 5 %
Pobór mocy	AC - max. 80 VA DC - max. 98 Watt
Cykl pracy	100 % ED
Klasa izolacji	H 180
Klasa ochrony	IP 65 zgodne z DIN 40050
Przyłącze elektryczne	z wtyczką DIN 43650 lub Skrzynka z zaciskami

G	3/8	1/2	3/4	1	5/4	6/4	2
A (SW)	27	27	41	41	55	55	65
B	∅ 45	∅ 45	∅ 55	∅ 70	∅ 70	∅ 70	∅ 100
C	66	66	76	82	82	82	95
K	110	112	135	180	180	180	220
L	65	65	75	90	110	120	150
M	50	50	59	70	70	70	90
N	10	10	5	20	20	20	25
SW	21	25	31	38	47	54	66
t	10	11	12	14	16	18	20
Pg	11	11	11	11	11	11	11
kg	0,6	0,7	1,7	3,5	3,6	4,0	8,5

# Seria 270

Zawór elektromagnetyczny  
2/2-drogowy NC  
działania bezpośredniego  
G 3/8 - G 2

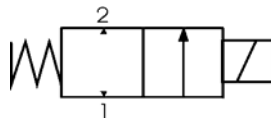
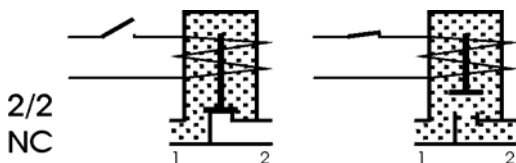

Przyłącze	Średnica przepływu mm	KV l/min	Ciśnienie bar	Wydajność	
				AC ~ VA	DC = W
G 3/8	8	1,2	0 - 3	35/24	18,5
G 3/8	8	1,2	0 - 4	*	25,0
G 3/8	10	1,6	0 - 2	35/24	18,5
G 3/8	10	1,6	0-2,5	*	25,0
G 1/2	8	1,4	0 - 3	35/24	18,5
G 1/2	8	1,4	0 - 4	*	25,0
G 1/2	10	1,7	0 - 2	35/24	18,5
G 1/2	10	1,7	0-2,5	*	25,0
G 1/2	13	3,2	0-0,8	*	25,0
G 3/4	18	4,9	0-0,4	*	25,0
G 3/4	18	4,9	0 - 1	*	30,0
G 1	24	8,5	0-0,2	*	25,0
G 1	24	8,5	0-0,5	*	30,0
G 1	24	8,5	0 - 1	*	46,0
G 5/4	29	15,0	0-0,3	*	30,0
G 5/4	29	15,0	0-0,6	*	46,0
G 6/4	35	20,0	0-0,1	*	30,0
G 6/4	35	20,0	0-0,3	*	46,0
G 2	45	30,0	0-0,15	*	46,0
G 2	45	30,0	0-0,4	*	100,0

Zawór	Numer zamówienia							
	Materiał				Sterowanie ręczne		Cewka	
	Obudowa	Uszczelnienie						
G3/8-8-270-	2	4	0	1	5	0	1	21xx
G3/8-8-270-	2	4	0	1	5	0	1	24xx
G3/8-10-270-	2	4	0	1	5	0	1	21xx
G3/8-10-270-	2	4	0	1	5	0	1	24xx
G1/2-8-270-	2	4	0	1	5	0	1	21xx
G1/2-8-270-	2	4	0	1	5	0	1	24xx
G1/2-10-270-	2	4	0	1	5	0	1	21xx
G1/2-10-270-	2	4	0	1	5	0	1	24xx
G1/2-13-270-	2	4	0	1	5	0	1	24xx
G3/4-18-270-	2	4	0	1	5	0	1	24xx
G3/4-18-270-	2	4	0	1	5	0	1	25xx
G1-24-270-	2	4	0	1	5	0	1	24xx
G1-24-270-	2	4	0	1	5	0	1	25xx
G1-24-270-	2	4	0	1	5	0	1	26xx
G5/4-29-270-	2	4	0	1	5	0	1	25xx
G5/4-29-270-	2	4	0	1	5	0	1	26xx
G6/4-35-270-	2	4	0	1	5	0	1	25xx
G6/4-35-270-	2	4	0	1	5	0	1	26xx
G2-45-270-	2	4	0	1	5	0	1	26xx
G2-45-270-	2	4	0	1	5	0	1	27xx

\*: zawiera wtyczkę prostowniczą

xx: zobacz tabelę napięcia

## Napięcie

Napięcie	Kod	
	~ 50/60 Hz	= D.C.
24	11	71
42	15	-
110	21	81
205	-	90
220	-	91
230	38	-

## Materiał uszczelnienia

Kod	Typ	Zakres temperatury	Media
0	NBR	-10°C ... + 80°C	powietrze, woda, olej bez dodatków
1	Viton	-10°C ... + 130°C	olej, kwasy wodorowęglowe
5	EPDM	-10°C ... + 130°C	para, alkohole, związki alkaiczne, rozcieńczalniki

## Sterowanie ręczne

Kod	Typ
0	bez
1	z

## Obudowa

Kod	Materiał
2	mosiądz
4	stal szlachetna

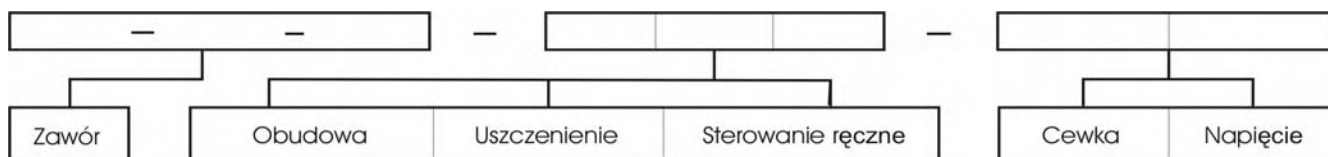

## Przykład:

**G3/8-8-270-200-2438**

= 2/2 NC - Przyłącze G3/8 - Średnica przepływu 8 mm - max. 4 bar - Obudowa mosiądz - Uszczelnienia NBR - Sterowanie ręczne bez - Cewka 24 - 230V/50/60 Hz