

Seria 755

Zawór elektromagnetyczny
2/2-drogowy NO
działanie wymuszone
G 1/4 - G 2
fdla mediów do 180°C



Wykonania

Dla regulowania i dozowania w branżach przemysłowych:

- zakłady przemysłowe
- nawadnianie
- instalacje przeciwpożarowe
- instalacje grzewcze
- lakiernictwo
- przemysł spożywczy
- techniki pomiarowe
- techniki sanitarne
- ochrona środowiska
- urządzenia myjące
- oczyszczanie wody

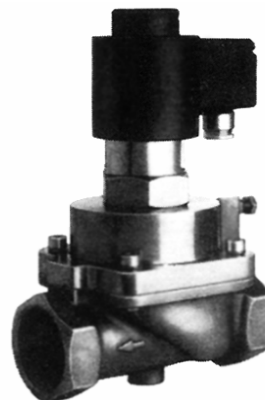

Dane techniczne

Średnica przepływu	13 - 50 mm
Ciśnienie	0 - 40 bar
Temperatura otoczenia	- 10°C...+ 35°C
Media	neutralne gazy i płyny do 180°C
Lepkość	22 mm ² /s
Obudowa	mosiądz i stal szlachetna
Części wewnętrzne	mosiądz i stal szlachetna
Pierścień zwarciový	miedź
Uszczelnienie	PTFE
Pozycja zaudowy	zabudowa pionowa
Waga	zabacz tabelę

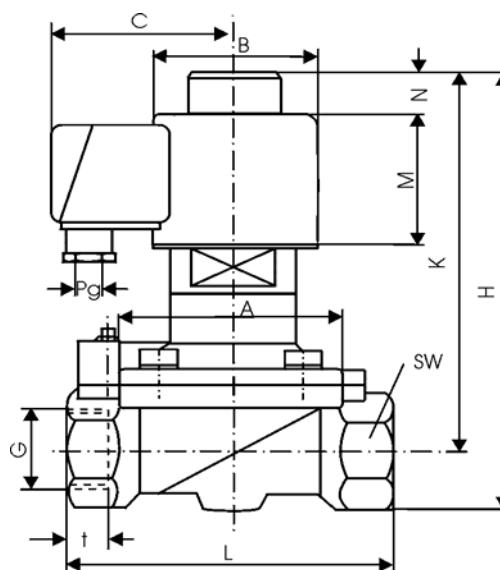

Dane elektryczne

Napięcie nominalne	AC: 24,42,110,230V 50/60Hz DC: 24,110,205,220V
Spadki napięcia	- 10 % ... + 5 %
Pobór mocy	AC - max. 32 VA DC - max. 46 Watt
Cykl pracy	100 % ED
Klasa izolacji	H 180
Klasa ochrony	IP 65 zgodne z DIN 40050
Przylącze elektryczne	wtyczką DIN 43650 lub Skrzynka z zaciskami

G	1/4 - 1/2	3/4 - 1	5/4	2	2 1/2	3
A	50	70	96	112	∅90	∅105
B	∅55	∅70	∅70	∅70	∅70	∅70
C	76	82	82	82	82	82
H	200	225	263	275	275	292
K	185	200	230	240	205	212
L	67	95	140	168	175	200
M	59	70	70	70	70	70
N	16	20	20	20	20	25
SW	27	41	58	70	86	100
t	12	16	22	25	18	20
Pg	11	11	11	11	11	11
kg	1,5	4,2	7,5	8,6	9,2	9,5

Seria 755

Zawór elektromagnetyczny
2/2-drogowy NO

działanie wymuszone

G 1/4 - G 2

fdla mediów do 180°C



2/2
NO

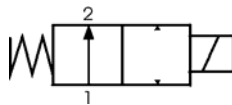
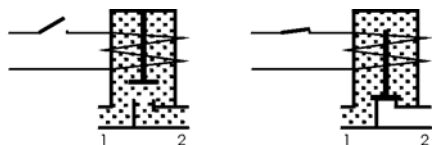

Przylącze	Średnica przepływu mm	KV m³/h	Zakres ciśnienia bar
G 1/4	13	1,8	0 - 40
G 3/8	13	4,0	0 - 10
G 3/8	13	4,0	0 - 40
G 1/2	13	4,5	0 - 10
G 1/2	13	4,5	0 - 40
G 3/4	25	11,5	0 - 6
G 3/4	25	11,5	0 - 25
G 3/4	25	11,5	0 - 40
G 1	25	13,0	0 - 6
G 1	25	13,0	0 - 25
G 1	25	13,0	0 - 40
G 5/4	32	28,0	0 - 6
G 5/4	32	28,0	0 - 20
G 6/4	40	33,0	0 - 2
G 6/4	40	33,0	0 - 20
G 2	50	49,0	0 - 6
G 2	50	49,0	0 - 13
G 2	50	49,0	0 - 40

Zawór	Numer zamówienia							
	Materiał				Sterowanie ręczne	Cewka		
	Obudowa	Uszczelnienie						
G1/4-13-755-	2	4	4		0	55xx		
G1/4-13-755-	2	4	4		0	56xx		
G3/8-13-755-	2	4	4		0	55xx		
G3/8-13-755-	2	4	4		0	56xx		
G1/2-13-755-	2	4	4		0	55xx		
G1/2-13-755-	2	4	4		0	56xx		
G3/4-25-755-	2	4	4		0	55xx		
G3/4-25-755-	2	4	4		0	56xx		
G3/4-25-755-	2	4	4		0	57xx		
G1-25-755-	2	4	4		0	55xx		
G1-25-755-	2	4	4		0	56xx		
G1-25-755-	2	4	4		0	57xx		
G5/4-32-755-	2	4	4		0	55xx		
G5/4-32-755-	2	4	4		0	56xx		
G6/4-40-755-	2	4	4		0	55xx		
G6/4-40-755-	2	4	4		0	56xx		
G2-50-755-	2	4	4		0	56xx		
G2-50-755-	2	4	4		0	57xx		
G2-50-755-	2	4	4		0	58xx		

xx: zobacz tabelę napięcia

Napięcie

Napięcie	Kod	
	~ 50/60 Hz	= D.C.
24	11	71
42	15	-
110	21	81
205	-	90
220	-	91
230	38	-

Materiał uszczelnienia

Kod	Typ	Zakres temperatury	Media
4	PTFE	-20°C ... + 200°C	substancje chłodnicze, media agresywne

Sterowanie ręczne

Kod	Typ
0	bez

Obudowa

Kod	Materiał
2	mosiądz
4	stal szlachetna

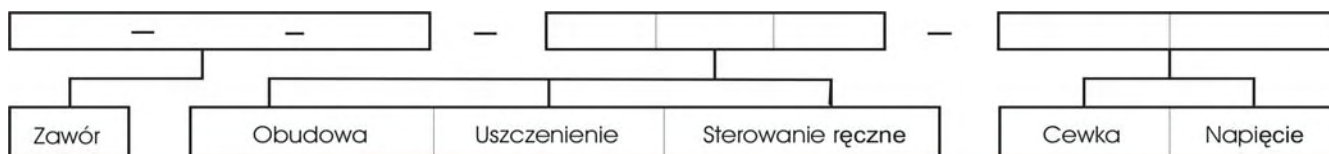

Przykład:

G1/4-13-755-240-5538

= 2/2 NO - Przylącze G1/4 - Średnica przepływu 13 mm - Obudowa mosiądz - Uszczelnienia PTFE - Sterowanie ręczne bez - Cewka 55 - 230V/50/60 Hz